

Литье

[Каталог продукции \(pdf\)](#)

Чугунное литье

Поддоны, утеплители, крышки, плиты, изложницы (до 20 тн) и т.д.

Холодильники доменных печей из серого и высокопрочного чугуна (по технологии Danieli-Corus)

Марка чугуна	Вес отливок	Габариты отливок
ВЧ-40, СЧ-15, СЧ-20 (ГОСТ 1412–85), ЧХ-1, ЧХ-22 (ГОСТ 7769–82), ИЧХ28Н2, ЧХ-3 и другие	от 3 до 15 000 КГ	до 5 000 ММ



Стальное литье

Мульды шихтовые, пробки, корпусные детали, кузнечные слитки, копровые бабы и т.д.

Марка чугуна	Вес отливок	Габариты отливок
15Л, 25Л, 35Л, 45Л, 40ХНЛ, 20Х25Н19С2Л, 20ГСЛ, 110Г13Л (ГОСТ 977–88), 70ХЛ, Х6С2МЛ, 50ГФЛ и другие	от 5 до 15 000 кг	до 5 000 мм

Спецлитье

Рейтеры нагревательных печей, брони, зубья экскаваторов и т.д.

Марка чугуна	Вес отливок	Габариты отливок
20Х25Н19С2Л, 40Х24Н12СЛ, 60ХВЮТ, Х25Н2ВФ и другие Графитизированная сталь ЭИ 293	от 5 до 15 000 кг	до 5 000 мм

Цветное литье

Отливки из бронзы и латуни

Марка чугуна	Вес отливок	Габариты отливок
БрА9ЖЗЛ, Бр05Ц5с5, Бр010Ф1, БрА10ЖЗМц2, БрА11Ж6Н6 (ГОСТ 613–79), Лц23А6ЖЗМц2 и другие	от 5 до 10 000 кг	до 1500 мм

Основные размеры круглых слитков

№	b – a, мм	мм			Вес, кг	Назначение: для роликов, d, мм
		c	d	e		
1	150 – 150	250	1 000	0	170	–
2	180 – 180	250	1 000	0	230	–
3	222 – 282	260	810	50	450	–
4	330 – 380	280	975	60	850	300 – 350
5	392 – 450	300	1 100	65	1 360	360 – 409
6	444 – 508	320	1 066	65	1 735	410 – 448
7	484 – 550	350	1 000	65	1 980	450 – 510
8	590 – 770	360	1 474	200	6 100	свыше 520

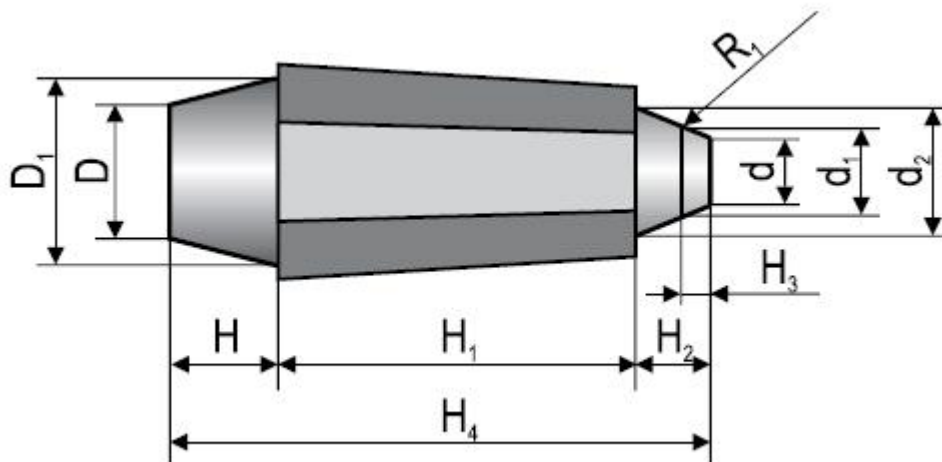

Основные размеры кузнечных слитков

Масса слитка, кг		4800	7000	3360	2950	8300	
Вес, кг	Прибыль	кг	750	1240	760	664	1450
		%	118	19	22,6	22,6	23,2
	Дон. часть	кг	200	160	100	86	280
		%	3	2,5	3,1	3	2,6
Размеры прибыли, мм	НН	мм	440	445	480	460	470
	D1	мм	648	748	570	542	816
	D	мм	450	598	450	430	604
	Кон.	%	27	33,7	25	24,3	23,5
Размеры тела слитка, мм	Н1	мм	1270	1430	1200	1260	1468
	С	мм	734	704	530	484	440
	С1	мм	530	744	560	514	452
	В	мм	610	786	610	570	946
	В1	мм	642	826	640	600	742
	Кон.	%	7	5,7	6,2	6,2	8,5
Размеры донной части, мм	Н2	мм	208	180	178	-	208
	d2	мм	540	434	374	-	560
	d	мм	300	226	174	-	324
	R	мм	25	25	20	20	25
Общ. длина, мм	Н4	мм	1918	2063	1740	1780	2146

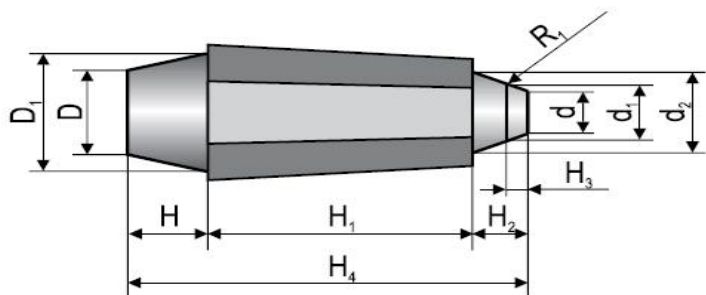

Адрес оригинала: ssm-tyazhmash.severstal.com/rus/customers/products/document439.phtml
Документ обновлен 30.12.2010